

東北総体記録連絡票(様式C) ~1日の送信終了時~

令和4年 8月 28日(第 2日目)



※用紙サイズ:A4縦

競 技 名	空手道	競 技
発 信 者 名		
競 技 終 了 時 刻	12 時 0 分	
	本日送信終了 <del>全競技送信終了</del>	(どちらかに○)
<b>本日の競技記録</b>  <b>特 記 事 項</b>  日本新(タイ)記録 大会新(タイ)記録 等  優勝回数、連続回数、 何年ぶり何回目 等  (その他)	1日目 <ul style="list-style-type: none"> <li>①少年女子形 優勝 福島県 井上優奈 初優勝</li> <li>②少年男子形 優勝 宮城県 安藤颯太 初優勝</li> <li>③成年女子形 優勝 宮城県 鈴木遥名 初優勝</li> <li>④成年男子形 優勝 岩手県 在本幸司 4年連続</li> <li>⑤少年女子組手 優勝 宮城県 齋藤愛萌 初優勝</li> <li>⑥少年男子組手 優勝 福島県 大竹良介 初優勝</li> <li>⑦成年女子組手 優勝 宮城県 本田未来 2年連続優勝</li> <li>⑧成年男子組手軽量級 優勝 福島県 八島愛斗 初優勝</li> <li>⑨成年男子組手中量級 優勝 秋田県 加藤拓 初優勝</li> <li>⑩成年男子組手重量級 優勝 福島県 鈴木晃成 初優勝</li> </ul>	
	2日目 <ul style="list-style-type: none"> <li>①団体組手 優勝 福島県</li> <li>②総合成績 優勝:福島県 準優勝:宮城県 3位:青森県</li> </ul>	
本日の国体出場決定 有無	(有) . 無	
	※「有」の場合は、様式Dを作成し、提出すること。	
夜間連絡責任者		
そ の 他 の 記 録 本 部 へ 連 絡 事 項		

(県記録本部で記入)

受信係	点検係	総務・記録係

東北総体記録連絡票(様式B) ~随時~

確定

令和4年 8月 28日(第 2日目)  
午前 12時 00分

※用紙サイズ:A4縦

競技名	空手道	競技
発信者名		

競技結果 (※競技別記録速報送稿内容による)

送信枚数 4 枚中 1 枚目

・種別( 団体 )種目(団体組手)会場(青森県武道館) 決勝まで

・競技プログラム( 22 )ページ

・競技結果 ※競技別記録速報送稿内容による

確定

組手団体戦 1 回戦

		先鋒	次鋒	三鋒	四鋒	副将	大将	結果
		少年男子	成年男子中量級	少年女子	成年男子重量級	成年女子	成年男子軽量級	
T1	秋田県	村上 太一 2	加藤 拓 3	宮崎 夏芽 1	渡邊 斗夢 0	佐藤 英里 7	佐藤 湧紀 1	2
		2 先取	2	7	2	6	9	
	福島県	大竹 良介 少年男子	松岡 駿 成年男子中量級	藤田 羽彩 少年女子	八島 愛斗 成年男子軽量級	尾形 夏音 成年女子	鈴木 晃成 成年男子重量級	4

		先鋒	次鋒	三鋒	四鋒	副将	大将	結果
		少年男子	成年男子中量級	少年女子	成年男子中量級	成年女子		
T2	岩手県	佐藤 蓮太 1	島 隼人 2	本多 美紀 2	久慈 蓮 0	高橋 栞里 2		1
		3	3	1	8	4		
	青森県	小川 大道 少年男子	蝦名 泰征 成年男子軽量級	船水 日和 少年女子	伊藤 隆介 成年男子中量級	藤田 颯月 成年女子		4

確定

# 組手団体戦準決勝

			先鋒	次鋒	三鋒	四鋒	副将	大将	結果
			少年男子	成年男子軽量級	少年女子	成年男子重量級	成年女子	成年男子軽量級	
T1	宮城	県	川熊 海斗	成海 諒也	高橋 穂帆	千葉 良樹	本田 未来	武山 怜雅	2
			0	2	4	0	8	1	
			3	2先取	3	2	0	2	
T2	青森	県	大竹 良介	八島 愛斗	藤田 羽彩	鈴木 晃成	尾形 夏音	松岡 駿	4
			少年男子	成年男子軽量級	少年女子	成年男子重量級	成年女子	成年男子中量級	
T2	山形	県	小川 大道	蛭名 泰征	稲葉 心	伊藤 隆介	丸子 眞央	4	
			6	1	7	6	3		
			2	6	2	5	2		
T2	山形	県	安達 滉太郎	村井 慶太郎	小嶋 咲良	村井 熙明	大江 佑奈	1	
			少年男子	成年男子軽量級	少年女子	成年男子中量級	成年女子		

確定

# 組手団体戦決勝

	先鋒	次鋒	三鋒	四鋒	副将	大将	結果
	少年男子	成年男子軽量級	少年女子	成年男子重量級	成年女子	成年男子軽量級	
福島県	大竹 良介	八島 愛斗	藤田 羽彩	鈴木 晃成	尾形 夏音	松岡 駿	4
	3先取	5	1	5	1	6	
T1	3	1	1先取	2	2	0	
青森県	小川 大道	蝦名 泰征	大湊 響	伊藤 隆介	丸子 眞央	高橋 和実	2
	少年男子	成年男子軽量級	少年女子	成年男子中量級	成年女子	成年男子軽量級	

確定

令和四年度  
東北総合体育大会空手道競技成績結果

		1 位	2 位	3 位	3 位
成年男子	組手	軽量級 八 島 愛 斗 (福島県)	成 海 諒 也 (宮城県)	石 塚 錬 (秋田県)	村 井 慶太郎 (山形県)
		中量級 加 藤 拓 (秋田県)	森 藤 仁 (福島県)	村 井 熙 明 (山形県)	伊 藤 隆 介 (青森県)
		重量級 鈴 木 晃 成 (福島県)	千 葉 良 樹 (宮城県)	渡 邊 斗 夢 (秋田県)	永 沼 凌 空 (福島県)
	形	在 本 幸 司 (岩手県)	岡 本 拳 (青森県)	関 根 将 (福島県)	佐 藤 競 (福島県)
成年女子	組手	本 田 未 来 (宮城県)	丸 子 真 央 (青森県)	大 江 佑 奈 (山形県)	尾 形 夏 音 (福島県)
	形	鈴 木 遥 名 (宮城県)	浅 野 ひまり (宮城県)	佐 藤 英 里 (秋田県)	高 橋 葉 里 (岩手県)
少年男子	組手	大 竹 良 介 (福島県)	小 川 大 道 (青森県)	川 熊 海 斗 (宮城県)	村 上 太 一 (秋田県)
	形	安 藤 颯 太 (宮城県)	黒 川 朝 陽 (秋田県)	村 上 太 一 (秋田県)	山 口 太 陽 (福島県)
少年女子	組手	齋 藤 愛 萌 (宮城県)	高 橋 穂 帆 (宮城県)	船 水 日 和 (青森県)	小 嶋 咲 良 (山形県)
	形	井 上 優 菜 (福島県)	藤 田 羽 彩 (福島県)	小 嶋 咲 良 (山形県)	赤沼 ころ (宮城県)
団体組手		福島県	青森県	宮城県	山形県
総合		福島県	宮城県	青森県	

東北総体記録連絡票(様式C) ~1日の送信終了時~

令和4年 8月 27日(第 1日目)

**確定**

No.
-----

※用紙サイズ:A4縦

競技名	空手道	競技
発信者名		
競技終了時刻	19 時 0 分	
	本日送信終了	全競技送信終了 (どちらかに○)
本日の競技記録 特記事項 日本新(タイ)記録 大会新(タイ)記録 等 優勝回数、連続回数、 何年ぶり何回目 等 (その他)	28日の予定 団体組手	
本日の国体出場決定 有無	有	無
	※「有」の場合は、様式Dを作成し、提出すること。	
夜間連絡責任者		
その他の 記録本部への 連絡事項		

(県記録本部で記入)

受信係	点検係	総務・記録係

東北総体記録連絡票(様式B) ~随時~

確定

No.

令和4年 8月 27日(第 1日目)  
午後 7時 00分

※用紙サイズ:A4縦

競 技 名	空手道	競 技
発 信 者 名		

競技結果 (※競技別記録速報送稿内容による)

送信枚数	8 枚中 1 枚目
------	-----------

- ・種別(個人)種目(成年男子組手軽量級)会場(青森県武道館) 決勝まで
- ・種別(個人)種目(成年男子組手中量級)会場(青森県武道館) 決勝まで
- ・種別(個人)種目(成年男子組手重量級)会場(青森県武道館) 決勝まで
- ・種別(個人)種目(少年女子組手)会場(青森県武道館) 決勝のみ
- ・種別(個人)種目(成年女子組手)会場(青森県武道館) 決勝のみ
- ・種別(個人)種目(少年男子組手)会場(青森県武道館) 決勝のみ
- ・競技プログラム( 19・20・21 )ページ

・競技結果 ※競技別記録速報送稿内容による

(県記録本部で記入)

受信係	点検係	総務・記録係



確定

成年男子軽量級

T1コート

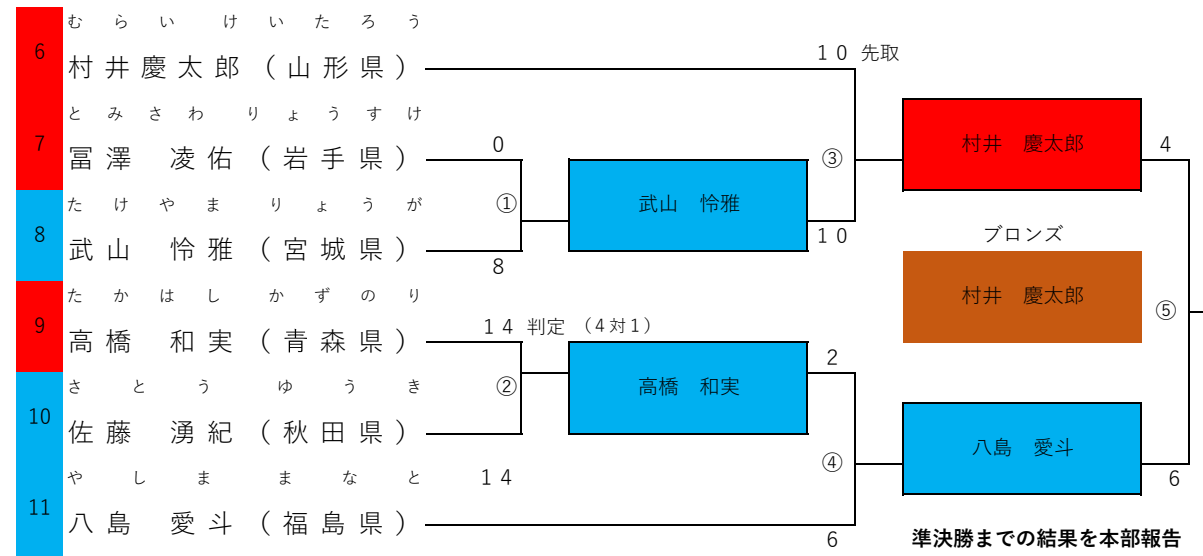
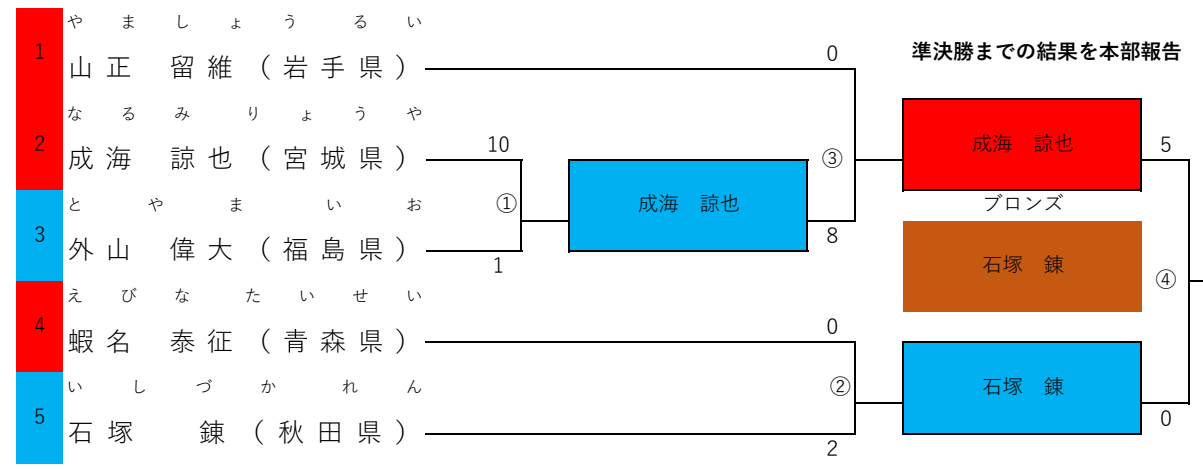

T2コート

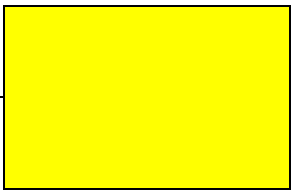

確定

成年男子軽量級

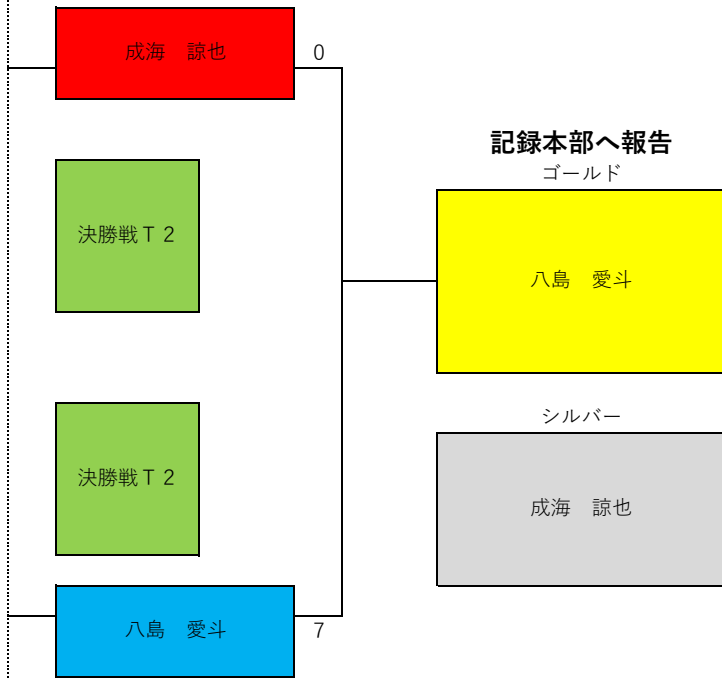

確定

成年男子中量級

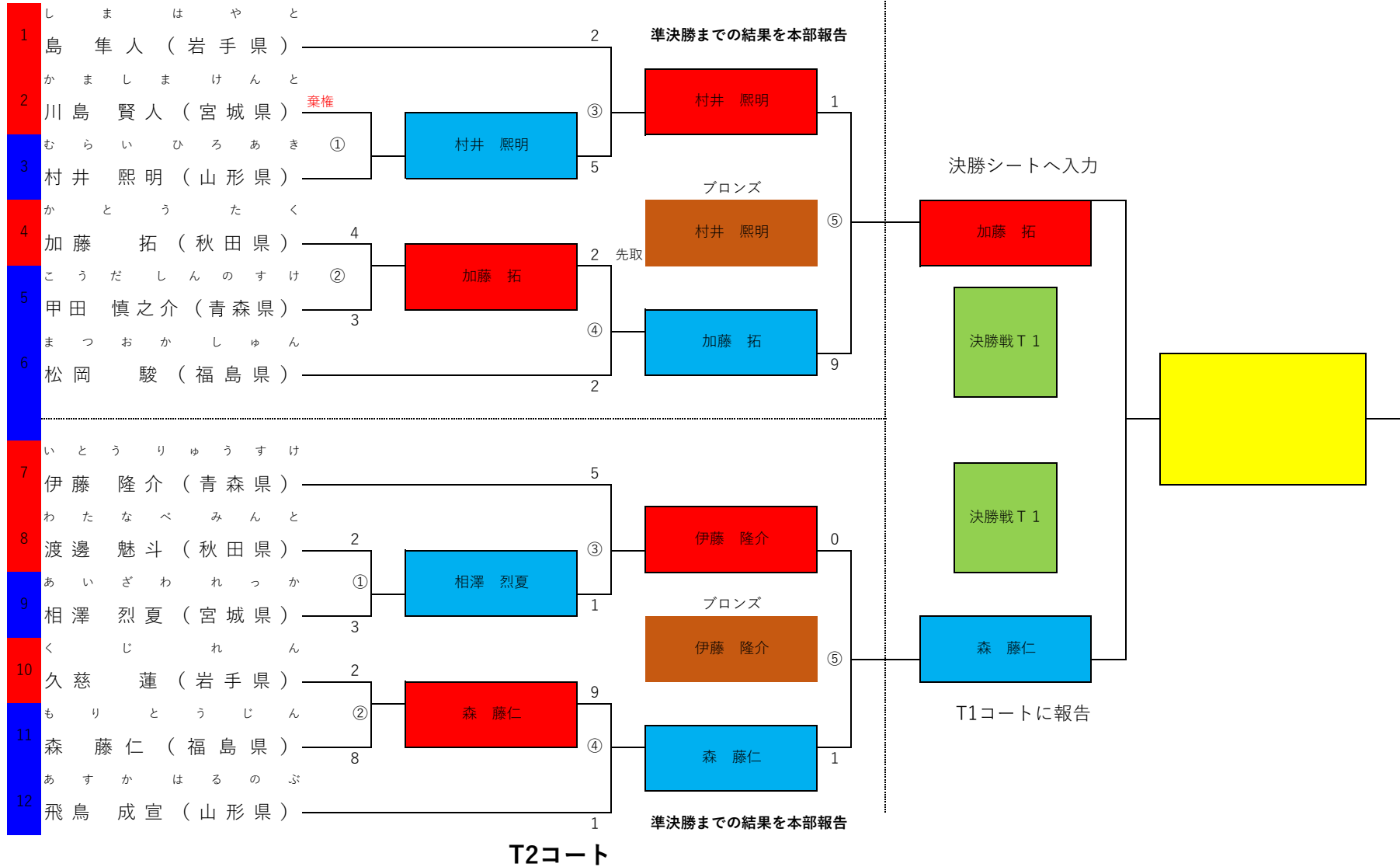

成年男子中量級

確定

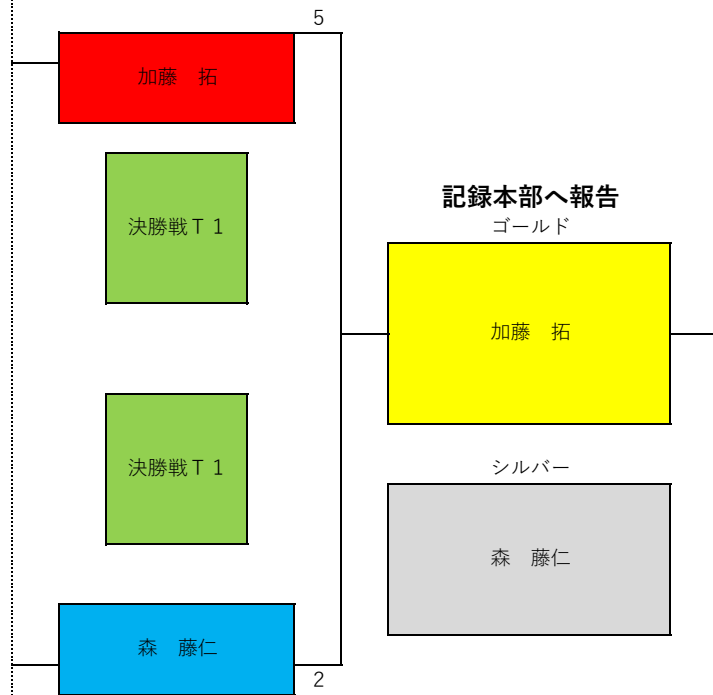

# 成年男子重量級

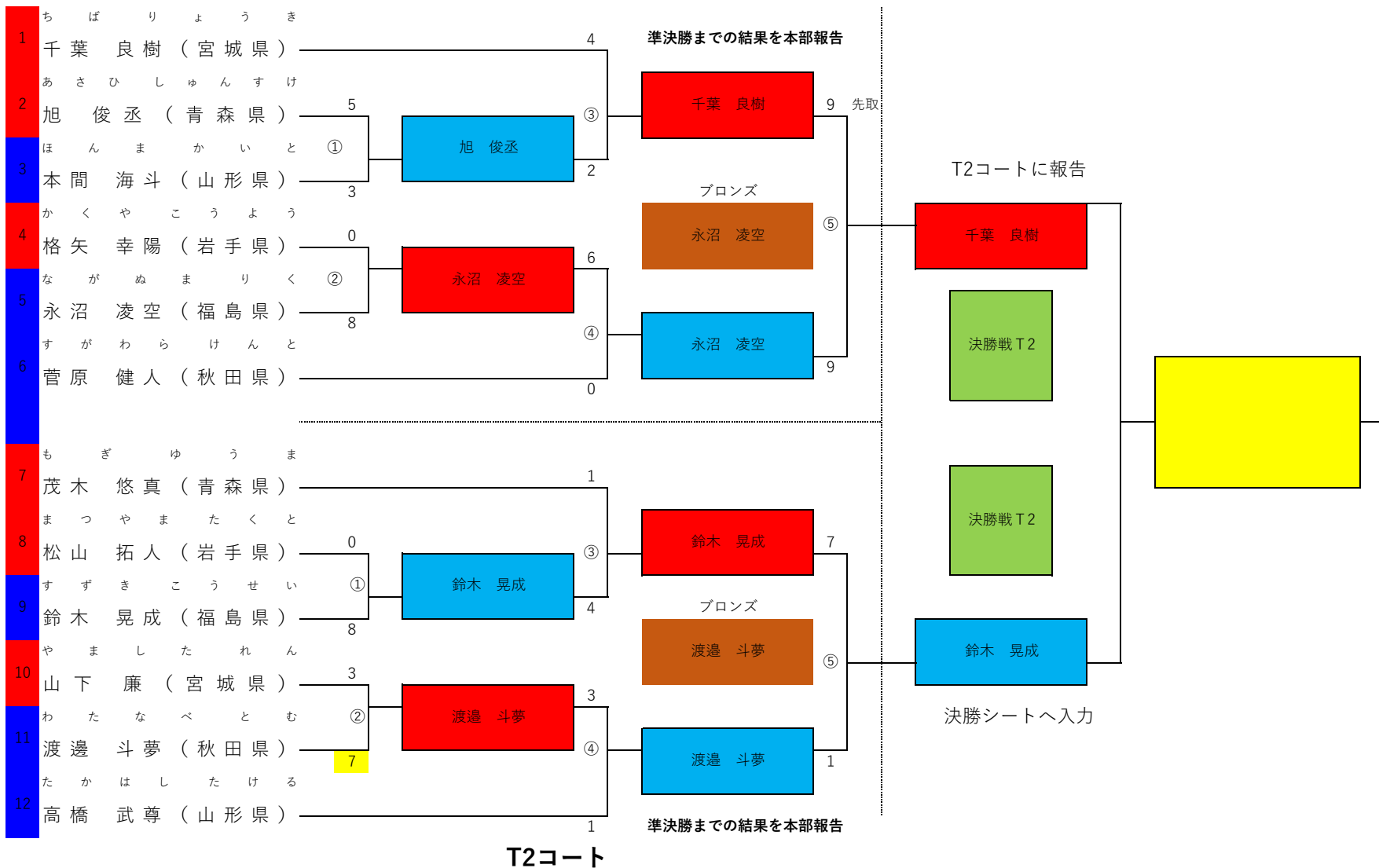

成年男子重量級

確定

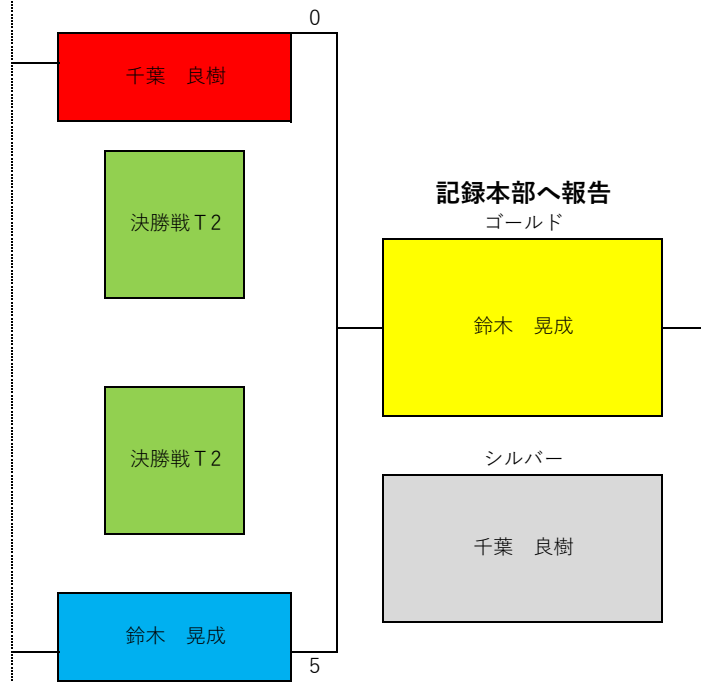

東北総体記録連絡票(様式B) ~随時~

確定

No.

令和4年 8月 27日(第 1日目)  
午後 2時 30分

※用紙サイズ:A4縦

競 技 名	空手道	競 技
発 信 者 名		

競技結果 (※競技別記録速報送稿内容による)

送信枚数 3 枚中 1 枚目

・種別( 個人 )種目( 成年女子形・成年男子形 )会場( 青森県武道館 )

・【 決勝 】

・競技プログラム( 17・18 )ページ

・競技結果 ※競技別記録速報送稿内容による

(県記録本部で記入)

受信係	点検係	総務・記録係

確定

成年男子形T2（決勝まで）

第1ラウンド

上位4名第2ラウンドへ

第1プール

No.	選手名	形名	得点	順位
1	なが さ わ じ ん 永澤 仁（岩手県）	エンビ	22.72	5
2	お か も と け ん 岡本 拳（青森県）	エンビ	24.6	1
3	た か は し こ う た 高橋 幸汰（宮城県）	カンクウショウ	23.4	3
4	か き ぎ き し ょ う ま 柿崎 翔舞（山形県）	セイエンチン	22.28	6
5	せ き ね し ょ う 関根 将（福島県）	ニーパイボ	24	2
6	た け だ り ょ う た 武田 涼太（秋田県）	クルルンファ	23	4

第1ラウンド

上位4名第2ラウンドへ

第2プール

No.	選手名	形名	得点	順位
1	た か だ ゆ う じ ろ う 高田侑二郎（青森県）	クルルンファ	22.34	4
2	い し づ か れ ん 石塚 錬（秋田県）	セーサン	22.08	5
3	あ り も と こ う じ 在本 幸司（岩手県）	ジョン	25.74	1
4	さ と う か け る 佐藤 競（福島県）	ニーパイボ	24.2	2
5	こ さ い け ん や 小齋 拳也（宮城県）	クルルンファ	23.34	3

第2ラウンド（ランキングラウンド）

1位は決勝戦へ2位3位は3位決定戦へ4位は7位確定

第2ラウンド（ランキングラウンド）

1位は決勝戦へ2位3位は3位決定戦へ4位は7位確定

第1プール

No.	選手名（県名）	形名（申告）	得点	順位
1	た け だ り ょ う た 武田 涼太（秋田県）	バイクー	21.4	4
2	お か も と け ん 岡本 拳（青森県）	ウンスー	25.54	1
3	た か は し こ う た 高橋 幸汰（宮城県）	ウンスー	23.88	3
4	せ き ね し ょ う 関根 将（福島県）	パーブーレン	24.28	2

第2プール

No.	選手名（県名）	形名（申告）	得点	順位
1	さ と う か け る 佐藤 競（福島県）	パーブーレン	24.72	2
2	た か だ ゆ う じ ろ う 高田侑二郎（青森県）	パーブーレン	22.8	4
3	こ さ い け ん や 小齋 拳也（宮城県）	パーブーレン	23.6	3
4	あ り も と こ う じ 在本 幸司（岩手県）	ゴジュウシホダイ	25.86	1

・・・休憩をはさみます・・・

3位決定戦

No.	選手名（県名）	形名	得点
1	せ き ね し ょ う 関根 将（福島県）	チャタンヤラ クーサンクー	23.4

第2ラウンド2位

No.	選手名（県名）	形名	得点
1	こ さ い け ん や 小齋 拳也（宮城県）	アーナン	22.74

第2ラウンド3位

No.	選手名（県名）	形名	得点
2	た か は し こ う た 高橋 幸汰（宮城県）	ゴジュウシホダイ	23.28

第2ラウンド3位

No.	選手名（県名）	形名	得点
2	さ と う か け る 佐藤 競（福島県）	チャタンヤラクー サンクー	25.14

第2ラウンド2位

決勝戦

No.	選手名（県名）	形名	得点
1	お か も と け ん 岡本 拳（青森県）	ガンカク	25

第2ラウンド1位

No.	選手名（県名）	形名	得点
1	あ り も と こ う じ 在本 幸司（岩手県）	ウンスー	26

第2ラウンド1位